

SEFEC
LAYETIER • EMBALLEUR

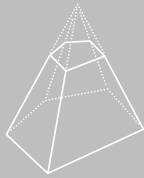

SEFEC
LAYETIER • EMBALLEUR

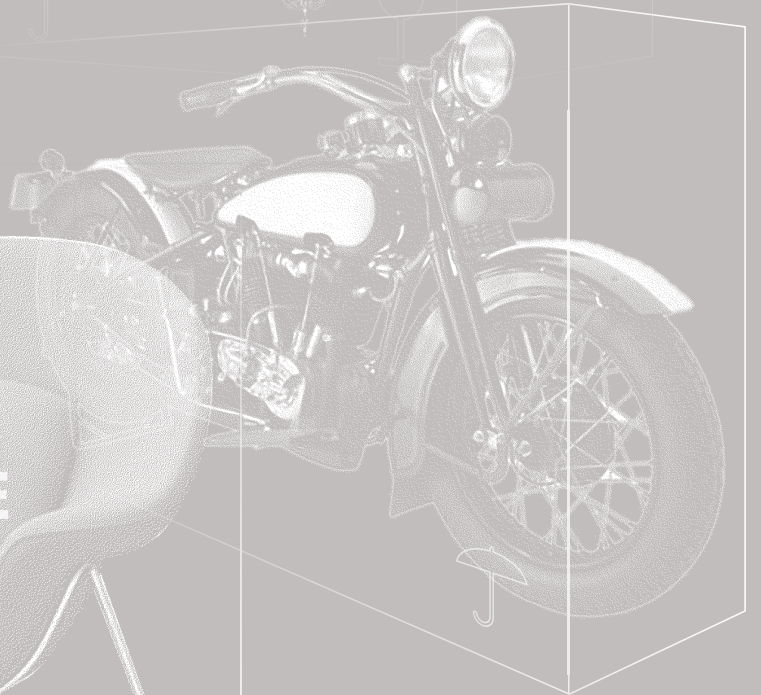



CRÉATEUR D'EMBALLAGE DEPUIS 1929

Fondée en 1929 la **SEFEC** est l'une des plus anciennes sociétés d'emballage françaises. Spécialisée dans les techniques d'emballage d'objets complexes et fragiles, la **SEFEC** maîtrise toutes les problématiques du secteur.

Nous répondons à l'ensemble de vos besoins, de l'emballage de vos œuvres à leur mise en caisse sur mesure: tableaux, photographies, cadres, sculptures, vases, lustres et luminaires, mobilier...

Un atelier aux
**PORTES
DE PARIS**

250
clients actifs

Agréée
**IATA
& IMDG**

**+DE
80 ANS**
d'expérience

CHOISIR
SEFEC

Réactivité
&
flexibilité

Un service complet
&
une équipe dédiée

Expérience
&
savoir-faire

Maîtrise
&
Professionnalisme

NOS CLIENTS

- Industriels du luxe et de la mode
- Entreprises spécialisées dans le transport d'œuvres d'art et objets de valeur
- Galeries et musées
- Transitaires internationaux
- Associations et organismes publics
- Organismes d'expositions
- Fonderies - Ateliers, etc.



NOTRE MÉTIER :

CONFECTIONNER SUR MESURE LES EMBALLAGES POUR VOS OBJETS

Caisse bois, caisse contreplaquée, caisse navette, caisson, protections et habillages à la pointe de la technologie : mousse polyuréthane et polyéthylène / bois raboté, mousseline / grenouillères, poignées, joints, fibre de bois / crémaillères, tyvek, coins en «U»

UN SERVICE ADAPTÉ QUI RÉPOND À VOS DEMANDES

→ 100 % DU BOIS UTILISÉ EST NIMP 15 = SIMPLICITÉ POUR L'EXPORTATEUR

La **SEFEC** utilise uniquement du bois traité thermiquement (*Norme NIMP 15*). Ce processus permet de modifier naturellement les propriétés du bois. La société détient le certificat d'adhésion au programme de conformité phytosanitaire des emballages, délivré par la Direction Régionale de l'Alimentation de l'Agriculture et de la Forêt.



Ce certificat permet à la **SEFEC** d'exporter les caisses de ses clients partout dans le monde sans aucune restriction de pays.

- DES DÉLAIS DE PRODUCTION COURTS
- UN EMBALLAGE SUR-MESURE

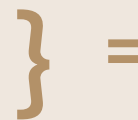

**UNE GESTION
OPTIMISÉE**

92% DES DOMMAGES D'UN COLIS PROVIENNENT
D'UN EMBALLAGE INADAPTÉ OU INSUFFISANT

DES SERVICES SUPPLÉMENTAIRES ET PERSONNALISÉS EN FONCTION DES BESOINS DE CHAQUE CLIENT

- **INDICATEUR DE CHOC** • Positionné à l'extérieur de l'emballage, il permet de savoir si le colis a subi une chute non acceptable.
- **INDICATEUR DE RENVERSEMENT** • Cet indicateur est un moyen efficace de contrôle pour savoir si le colis a été couché à 90° alors que l'emballage était conçu pour voyager debout.
- **HOUSSE SUR MESURE THERMOUSOUDABLE** • Utilisée pour les emballages de produits sensibles à l'humidité et aux agents atmosphériques. Ces housses sont particulièrement adaptées à la conservation long terme de matériaux nécessitant une atmosphère stable, pour maintenir leurs qualités intactes.
- **L'INDICATEUR DE TEMPÉRATURE** • Une solution facile et intuitive pour surveiller vos produits sous température contrôlée. Chaque indicateur dispose d'un numéro de série unique, ce qui permet une traçabilité parfaite de vos colis.

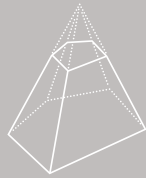

SEFEC
LAYETIER • EMBALLEUR

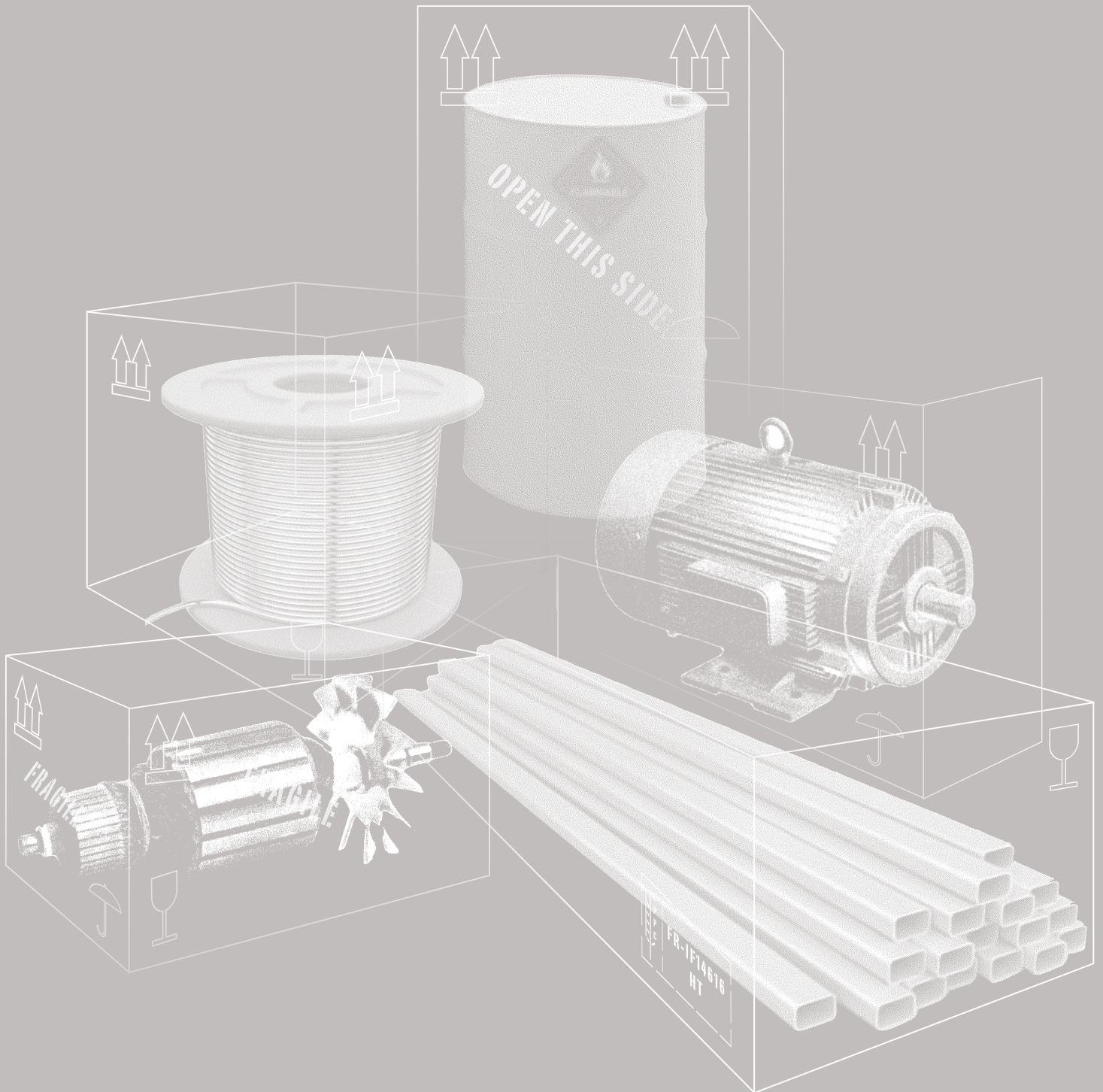



EMBALLEUR INDUSTRIEL DEPUIS 1929

Fondée en 1929 la **SEFEC** est l'une des plus anciennes sociétés d'emballage françaises. Spécialisée dès le début de son activité dans les techniques industrielles d'emballage, la **SEFEC** maîtrise toutes les problématiques du secteur.

Nous répondons à vos besoins et attentes, de l'emballage à la mise en container: Machines-outils, pièces détachées, matériel de chantier, véhicules, matériel médical, meubles, produits dangereux, fûts...

Un atelier aux
**PORTES
DE PARIS**

250
clients actifs

Agréée
**IATA
& IMDG**

**+DE
80 ANS**
d'expérience

CHOISIR
SEFEC

Réactivité
&
flexibilité

Un service complet
&
une équipe dédiée

Expérience
&
savoir-faire

Maîtrise
&
Professionnalisme

NOS CLIENTS

- Grands groupes pétroliers
- Transitaires internationaux
- Centrales d'achat
- Entreprises du secteur médical
- Associations et organismes publics
- Tous types de PME et TPE industrielles exportatrices
- Déménageurs d'entreprises...



NOTRE MÉTIER :

CONFECTIONNER SUR MESURE

LES EMBALLAGES POUR VOS OBJETS

Caisse bois, caisse contreplaquée, caisse navette, caisson, emballage de produits dangereux, mise en container

UN SERVICE ADAPTÉ QUI RÉPOND À VOS DEMANDES

→ L'EMBALLAGE DE MARCHANDISES DANGEREUSES = SIMPLICITÉ POUR L'EXPORTATEUR

La **SEFEC** a depuis longtemps intégré l'emballage de produits dangereux dans sa palette de services. La société est titulaire des agréments lui permettant d'emballer et de fabriquer des caisses habilitées au transport de produits dangereux, afin qu'ils soient expédiés par voie aérienne (IATA) ou maritime (IMDG). De plus, son personnel hautement qualifié, est formé aux expéditions de ces marchandises et détient le certificat d'aptitude délivré par les organismes certifiés.



Ce certificat permet à la **SEFEC** d'exporter les caisses de ses clients partout dans le monde sans aucune restriction de pays.

- DES DÉLAIS DE PRODUCTION COURTS
- UN EMBALLAGE SUR-MESURE

} = **UNE GESTION OPTIMISÉE**

92% DES DOMMAGES D'UN COLIS PROVIENNENT D'UN EMBALLAGE INADAPTÉ OU INSUFFISANT

DES SERVICES SUPPLÉMENTAIRES ET PERSONNALISÉS EN FONCTION DES BESOINS DE CHAQUE CLIENT

- **HOUSSE SUR MESURE THERMOUSOUDABLE** • Utilisée pour les emballages de produits sensibles à l'humidité et aux agents atmosphériques. Ces housses sont particulièrement adaptées à la conservation long terme de matériaux nécessitant une atmosphère stable, pour maintenir leurs qualités intactes.
- **INDICATEUR DE CHOC** • Positionné à l'extérieur de l'emballage, il permet de savoir si le colis a subi une chute non acceptable.
- **INDICATEUR DE RENVERSEMENT** • Cet indicateur est un moyen efficace de contrôle pour savoir si le colis a été couché à 90° alors que l'emballage était conçu pour voyager debout.
- **LA CARTE INDICATRICE D'HUMIDITÉ** • La carte d'humidité irréversible laisse une marque quand un certain taux d'humidité est atteint. Cela permet de connaître, dès la réception du colis, le taux d'humidité maximum atteint.

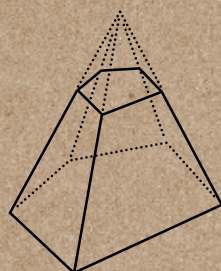

SEFEC
LAYETIER • EMBALLEUR

SEFEC SAS
42, rue Diderot
93500 Pantin
T. 01.49.42.92.84
F. 01.48.43.56.10

•